

Grundriß M = 1 : 100  
Untersicht

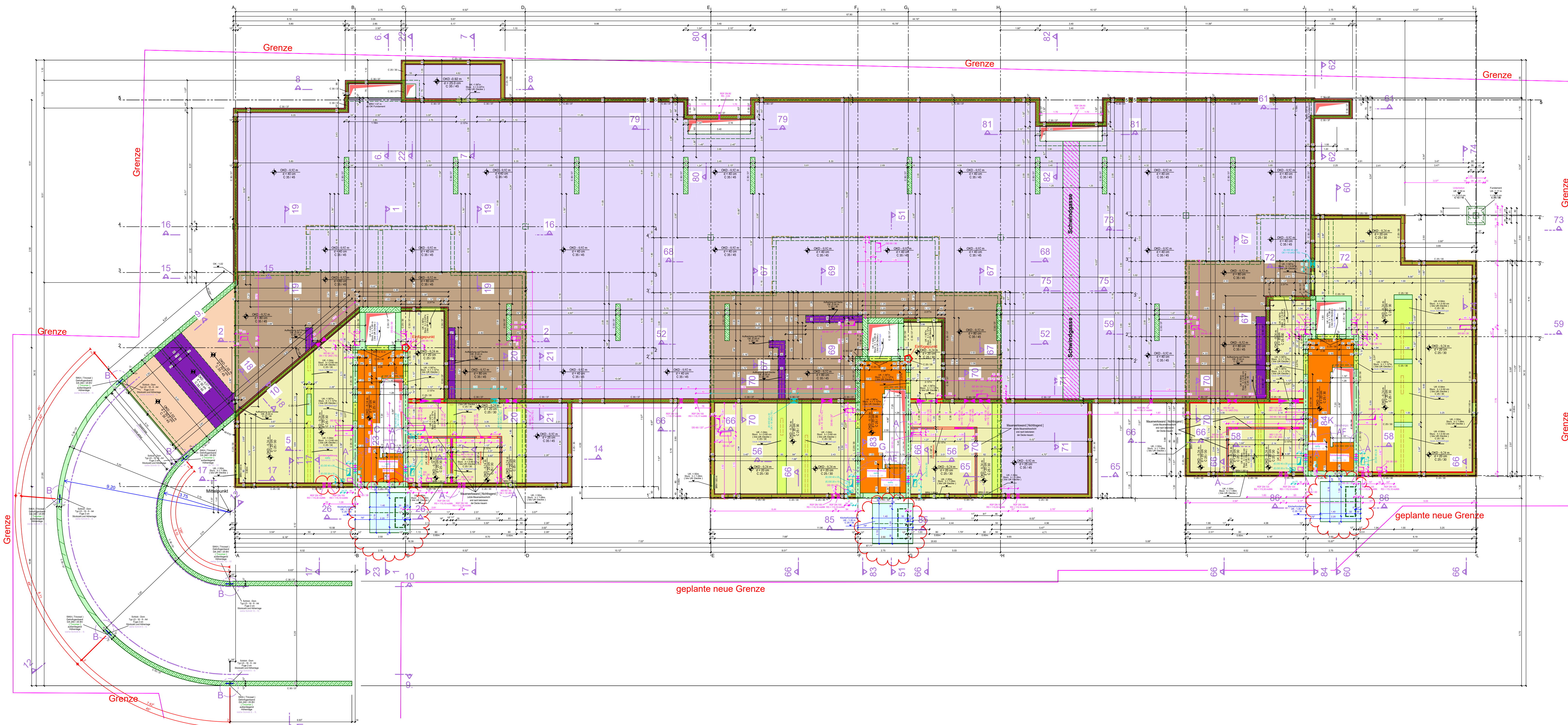

91 - 91 M = 1 : 25

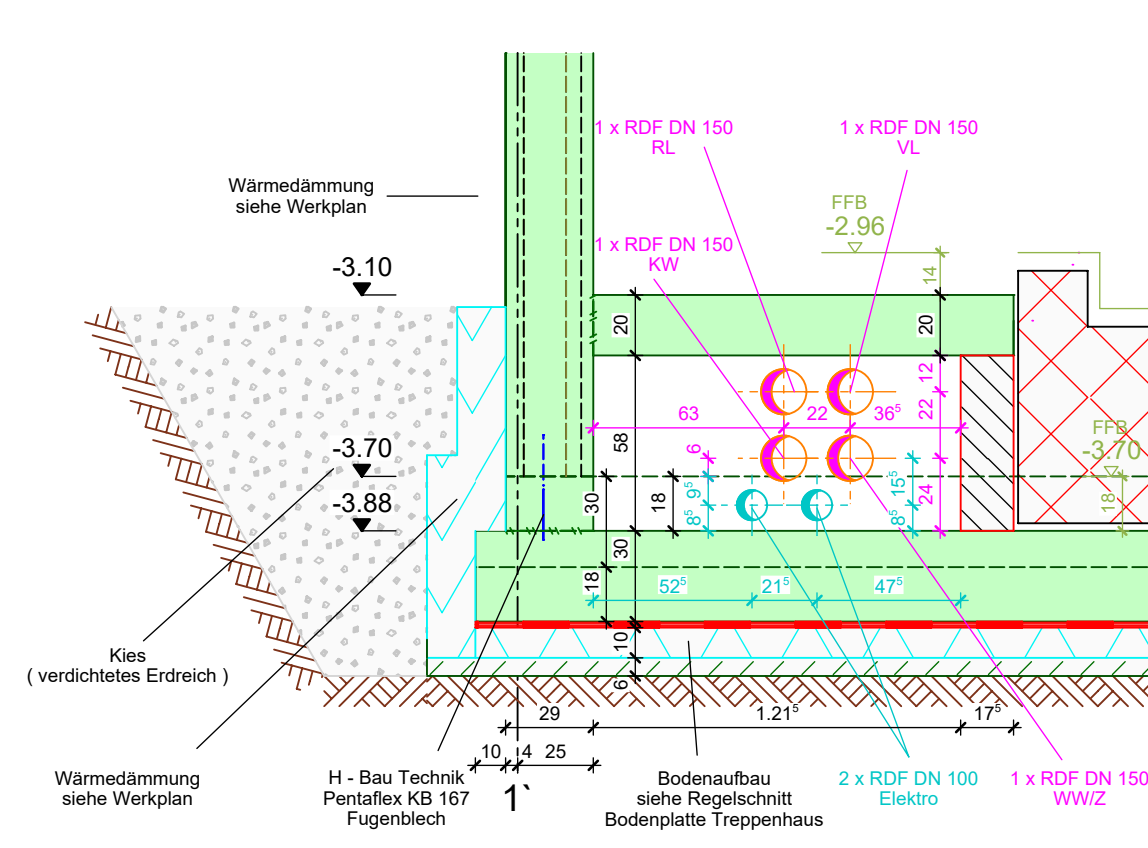

92 - 92 M = 1 : 25

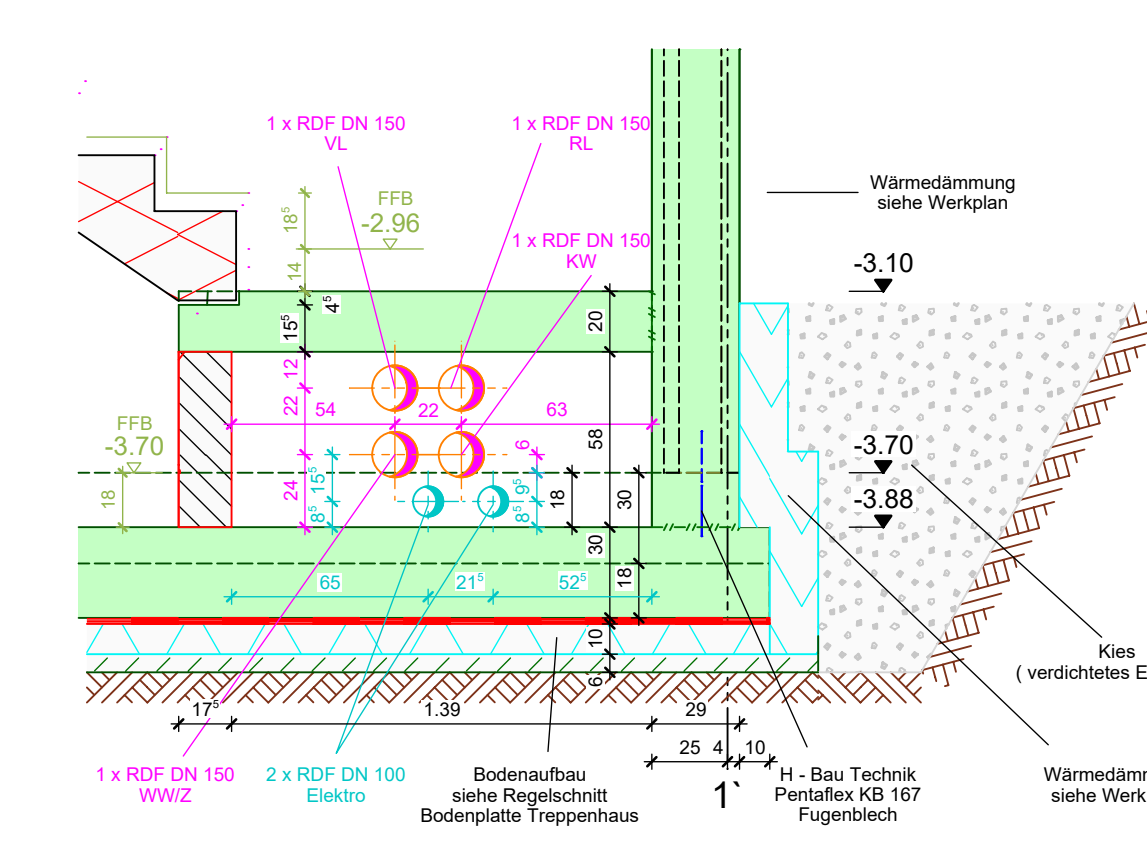

93 - 93 M = 1 : 25

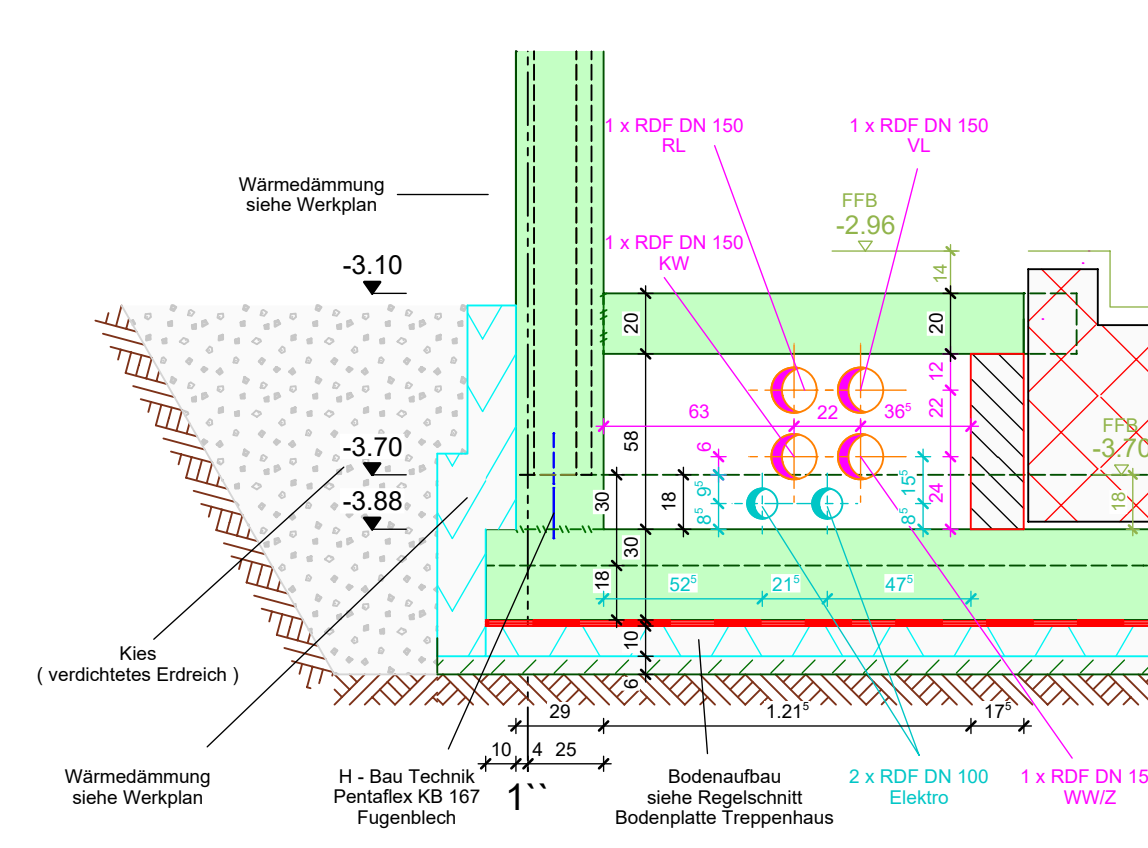

94 - 94 M = 1 : 25

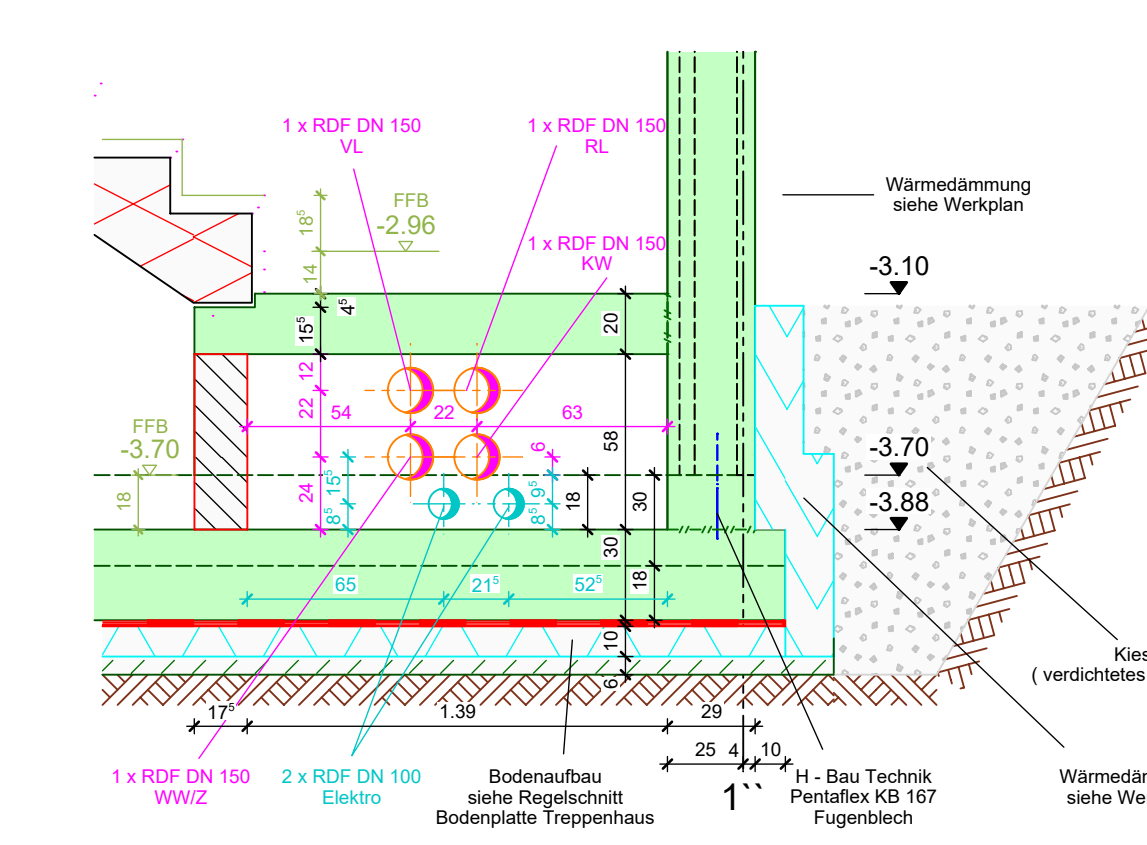

Wärmedämmung sind aus den Werkplänen des Architekten zu entnehmen.

Aussparungen, Schlitzte sowie Einbauteile in dem Aufzugsschacht sind aus den Plänen des Aufzugsherstellers zu entnehmen!

Sämtliche Maße sind Rohbaumaße und müssen von dem Unternehmer an der Baustelle geprüft werden!  
Maßabweichungen sind sofort dem Planverfasser zu melden.  
Fehlende Maße sind aus den Werkplänen zu entnehmen!

Dieser Plan gilt nur in Verbindung mit den Architektenplänen bzw. den Plänen des Haustechnikers!

Expositionsklassen

Bauteil	Expositionsklasse	Bewehrungs- / Korrosion	Betonangriff	Feuchtkategorie	Anforderungen Besonderheiten
Sauberkeitsschicht	XC 0				
Streifen - Einzelfundament (Tiefgarage)	oben XC 1 unten XC 3		XF 1	WF	
Streifen - Einzelfundament (Keller UG / Haus II)	oben XC 2 unten XC 3		XF 1	WF	
Bodensplatte UG	oben XC 1 unten XC 3		XF 1	WF	
Rampe Fundamente	oben XC 3 unten XC 3		XF 1	WF	
Gehweg / Schrammbord	oben / Seite XC 1 unten XC 3		XF 1	WF	
Rampe (Wände)	XC 4		XF 1	WF	
Wände / Stützen (Tiefgarage)	XC 3		XF 1	WF	
Wände / Stützen (Keller UG)	innen XC 1 außen (Erdbereich) XC 2		XF 1	WF	
Wände / Stützen (Tiefgarage)	XC 3		XF 1	WF	
Decken (Tiefgarage)	XC 3		XF 1	WF	
Decken (Haus)	XC 1			WF	
Wände (EG bis DG)	XC 1			WF	
Brüstungen / Sockel / Wände (im Außenbereich EG)	XC 4		XF 1	WF	
Decken (Haus DG)	XC 3		XF 1	WF	
Fertigteile	innen XC 1 außen XC 3		XF 1	WF	

Legende

	Unbewehrter Beton C 12 / 15		Arbeitsfuge
	Stahlbeton C 25 / 30		Wärmedämmung
	Stahlbeton C 30 / 37		Kies
	WU - Beton C 25 / 30 gemäß DIN 1045-2, Abschnitt 5.5.3		Gewachsener Boden
	Fertigteil C 30 / 37		Stahl
	KS - Mauerwerk - 20 - 2,0 mit Dornbeton		Holz
	Änderung		Sichtbeton

INDEX	DATUM	ÄNDERUNG	BEARB.	GEPRÜFT
04	28.08.2023	Fundament / Fundament verschoben	T. Mosche	
04	21.08.2023	Kante gefast / Wasserase / Detail AL / Freigeige Profingieur	T. Mosche	
03	10.07.2023	Hausachse unter Zwischenboden / Schnitt 29 und Schnitt 30 / Schnitt 91 bis Schnitt 94 / Hausachse / Aufstufung auf Decke / Typ verschoben	T. Mosche	
02	07.06.2023	Zwischenboden und Decke / Treppenhause / Detail AG bis Detail AF / Hausachse / Doppelwand - Element / Fundament verschoben / Fundament für Stütze	T. Mosche	
01	22.05.2023	Schichtangaben für Erdbeben / Türprofile / Hausachse / Schnittangaben / Stahl / Schichtangaben / Aufstufung geändert / neue Fenster / Typ verschoben / Maße ergänzt und überarbeitet / Lüftungsschacht vergrößert	T. Mosche	

URN	SEITE	PLANTYP	BAUTEIL	EMDIE	PLANNUMMER	INDEX	STAT.
	5	T	S	P	A	X	U
	1	0	0	0	5	0	5
							F

PLANINHALT:  
Übersicht  
Decke über UG



± 0.00 = 116,67 m. ü. NN = OK FFB EG

PROJEKT:  
Sophien Carrée Schillerstraße  
Neubau einer Wohnanlage mit 3 MFWH, Tiefgarage und Außenanlagen  
Schillerstraße 52, 52a und 52b, 78135 Karlsruhe

<b>BAUHERR:</b> Johannes Baugemeinschaft Schillerstraße 2, 78135 Freiburg im Breisgau Tel.: 07 61 21 848-154 Mail: wohnung@baugemeinschaft-freiburg.de	<b>PROJEKTSTEUERUNG:</b> Alle Mail GmbH Littenwiesstraße 5, 79115 Freiburg Tel.: 07 61 51 64 60-154 Mail: wohnung@alle-mail.de
<b>ENTWURFSPLANUNG:</b> Schobert + Fieber Architekten GmbH Zaunsstraße 12, 79102 Freiburg Tel.: 07 61 17 42 0 Mail: architekten@schobert-fieber.de	<b>AUSFÜHRUNGSPLANUNG:</b> IO III Hartmannstraße 16A, 78187 Karlsruhe Tel.: 07 23 19 09 89-117 Mail: sophien@ioiii-architectur.de
<b>TRAGWERKSPLANUNG:</b> BRETT VOLK Baugemeinschaft Bismarckstraße 2, 78445 Durlach Tel.: 07 61 70 50 2 - 0 Mail: statik@b-volk.de	<b>FACHPLANUNG HLS:</b> Herbert Kötterl-Vogel Planungsbüro Haustechnik VDI Hauptstraße 16A, 78187 Karlsruhe Tel.: 07 61 70 50 2 - 11 Mail: herbert.koetler@bvo-koetner.de
<b>ZUBLIN</b> Ez. Zdrlik AG An der Tappeler 18, 78133 Karlsruhe Tel.: 07 21 62 04 - 0, Fax: 07 21 62 04 - 300	<b>FACHPLANUNG ELT:</b> Planungsbüro E. Grottelbach & S. Schröder Altenrainweg 5, 78046 Bruchsal Tel.: 07 171 70 00 47 Mail: bautechnik@ewg-juel.com

PLANERSTELLER:  
BRETT VOLK BAUGEMEINSCHAFT  
Bismarckstraße 2, 78445 Durlach  
Tel.: 07 61 70 50 2 - 0  
Mail: statik@b-volk.de

GEZEICHNET	DATUM	GEPRÜFT	DATUM	BASISPLANE
T. Mosche	08.05.2023	Volk	08.05.2023	

Regelschnitt Tiefgaragendecke mit Aufbau (ohne Pflasterung / ohne Terrassenbelag)

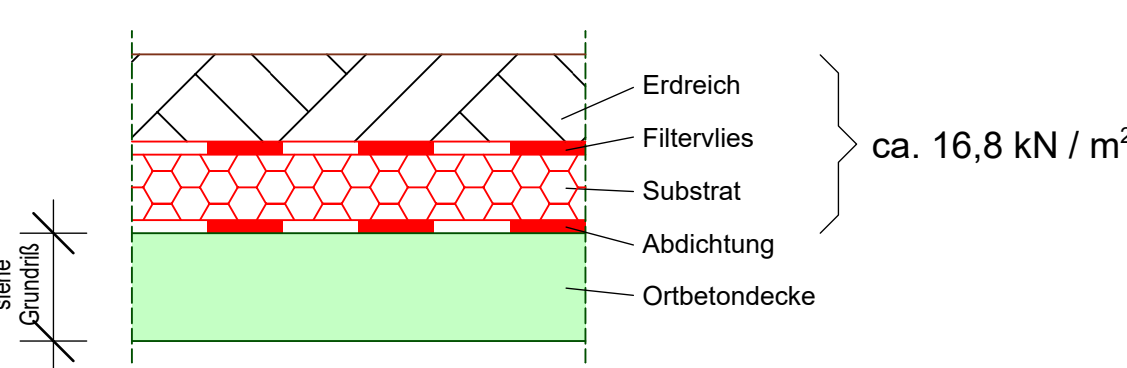

Detail A Allgemeiner Mauerwerksanschluß (Dieser Anschluß gilt auch für alle nichttragenden Außenwände.)

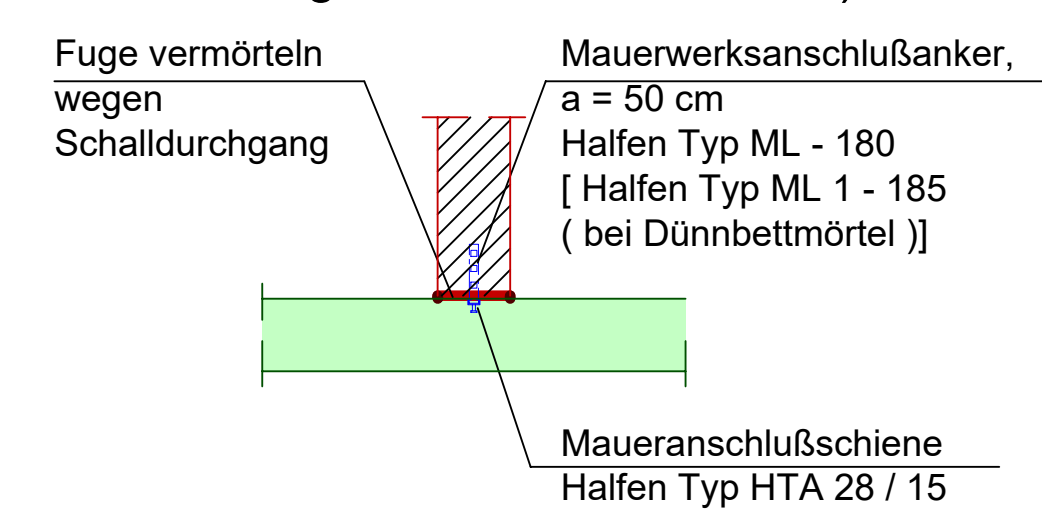

Detail B

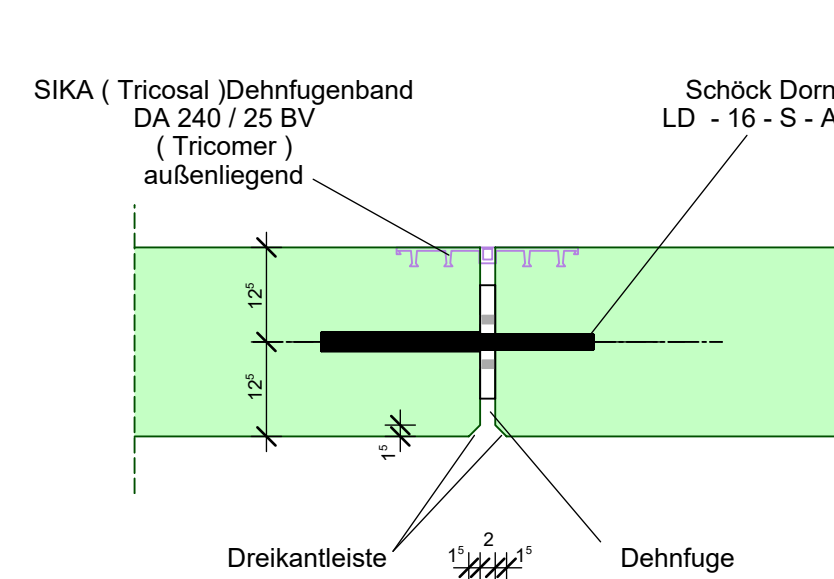

29 - 29 M = 1 : 25

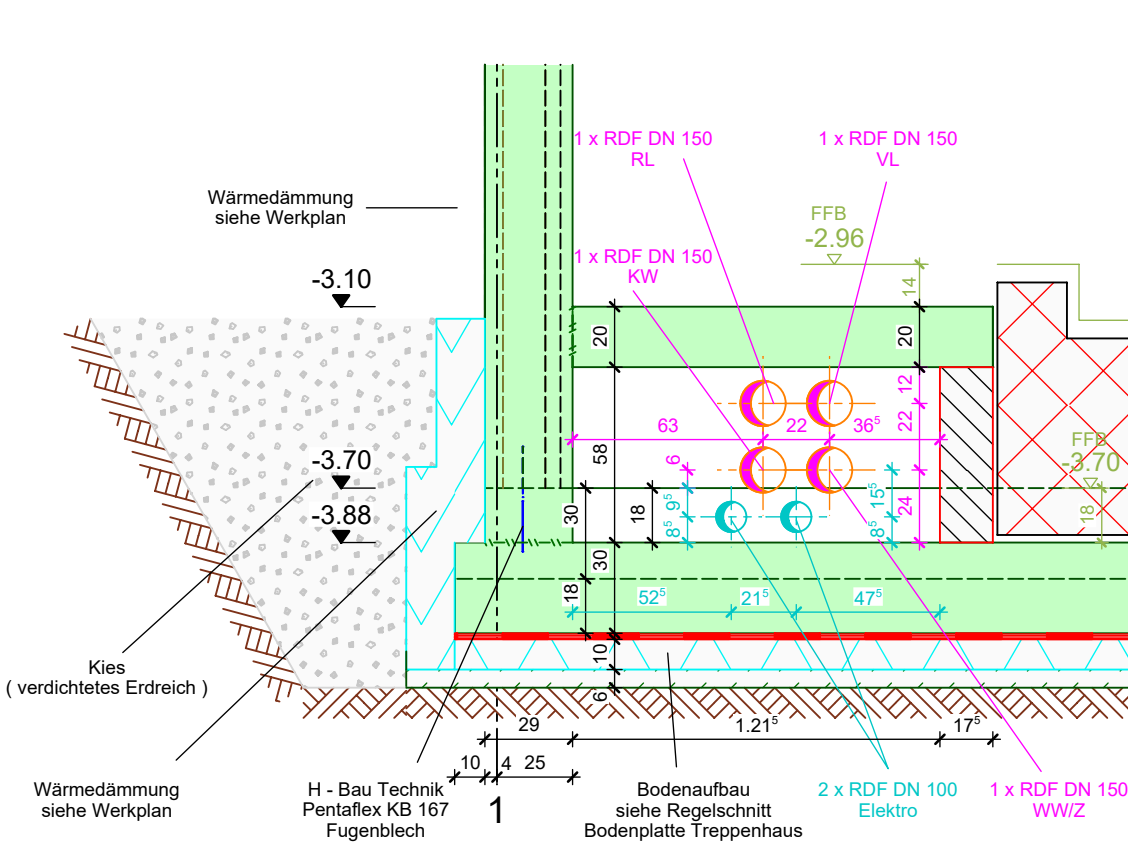

30 - 30 M = 1 : 25

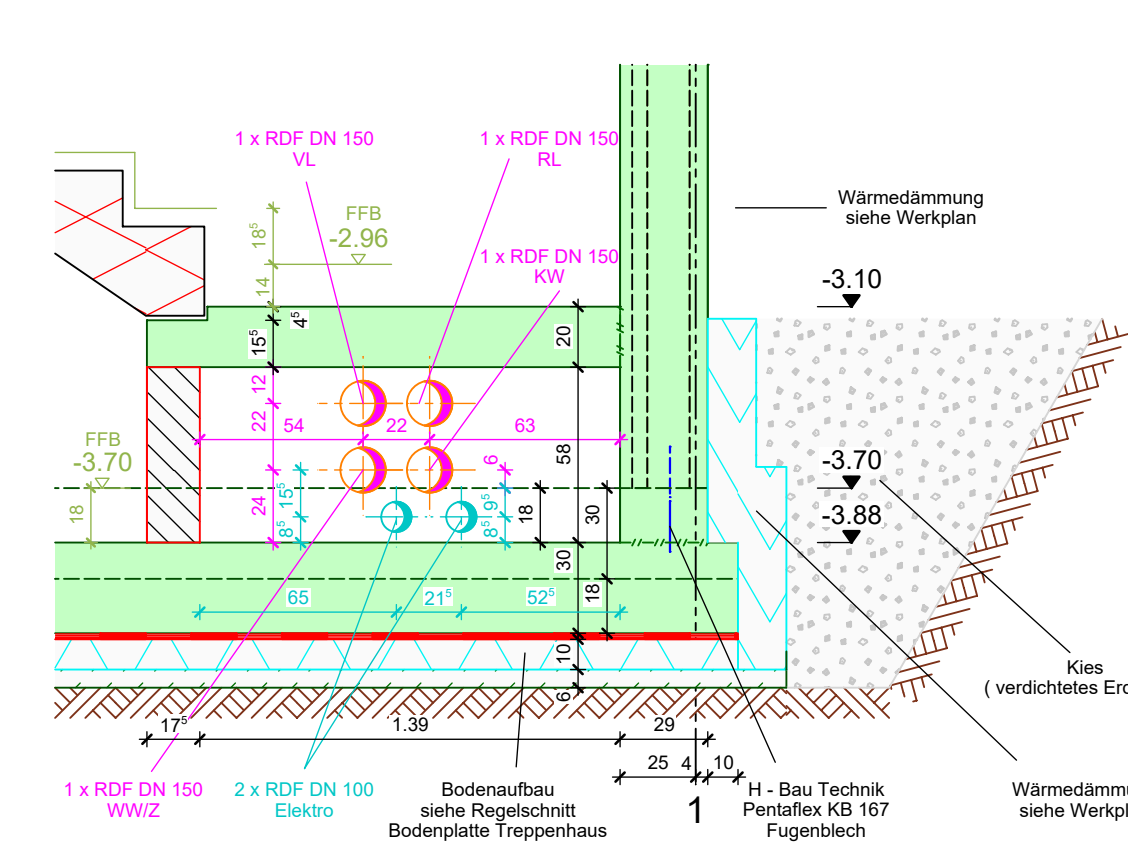

75 - 75 (Schwindgasse)

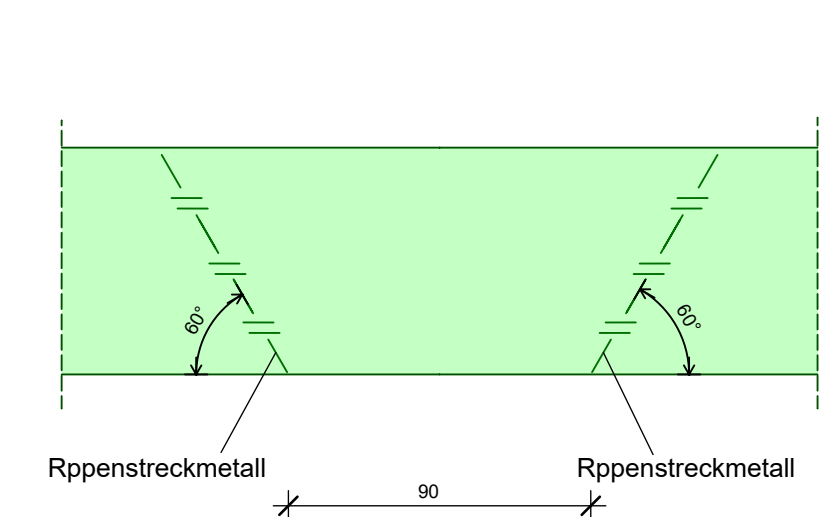

Regelschnitt Tiefgaragendecke mit Aufbau (mit Pflasterung / Terrassenbelag)

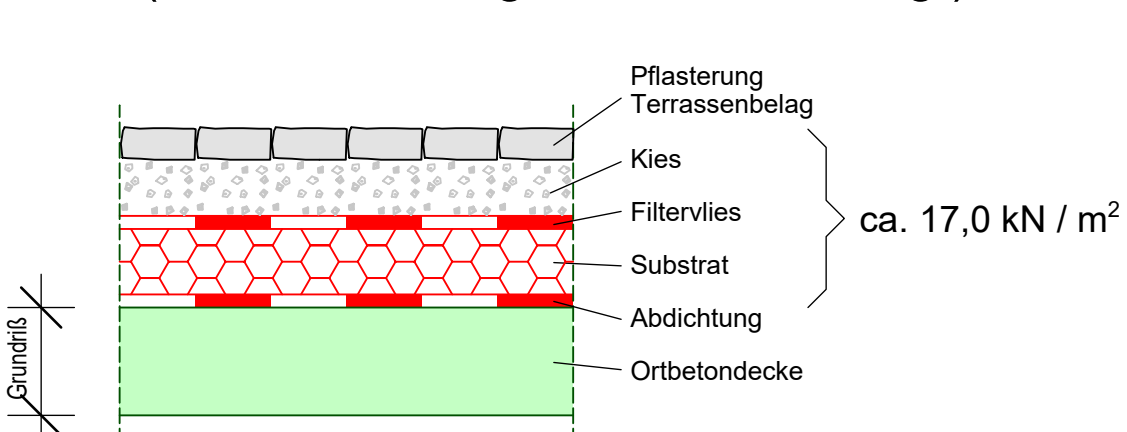

Detail AD M = 1 : 50 Untersicht

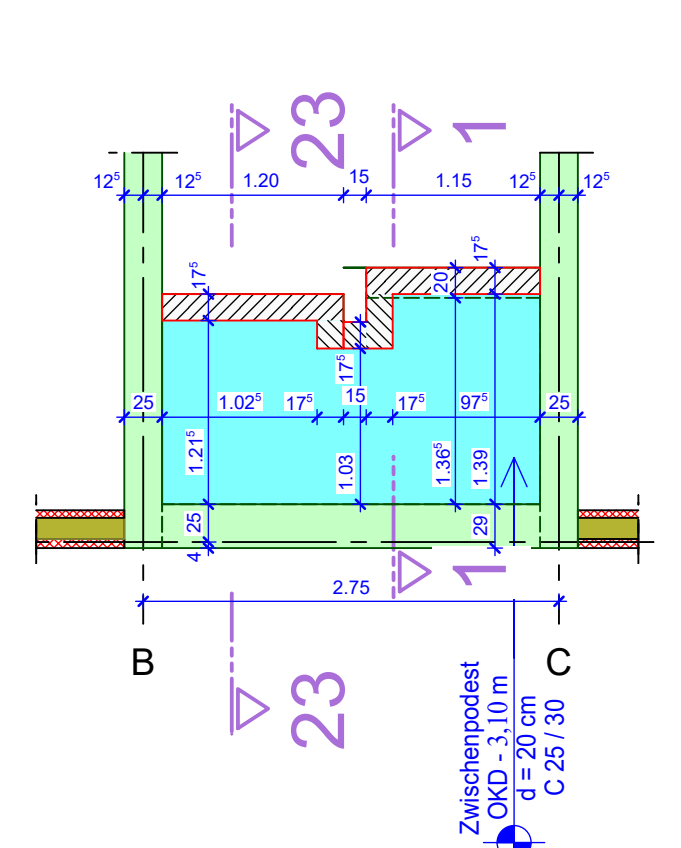

Detail AE M = 1 : 50 Untersicht

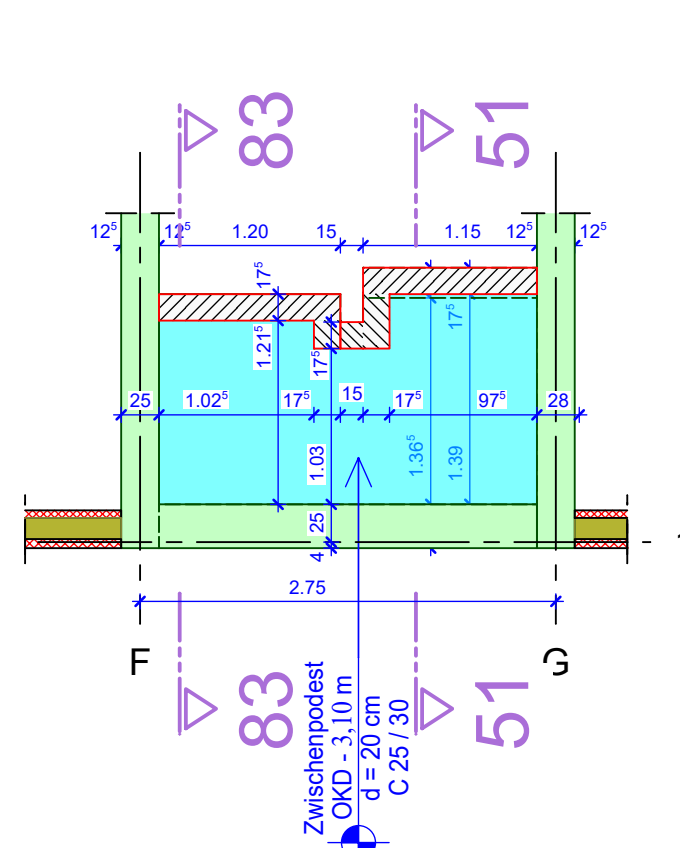

Detail AF M = 1 : 50 Untersicht

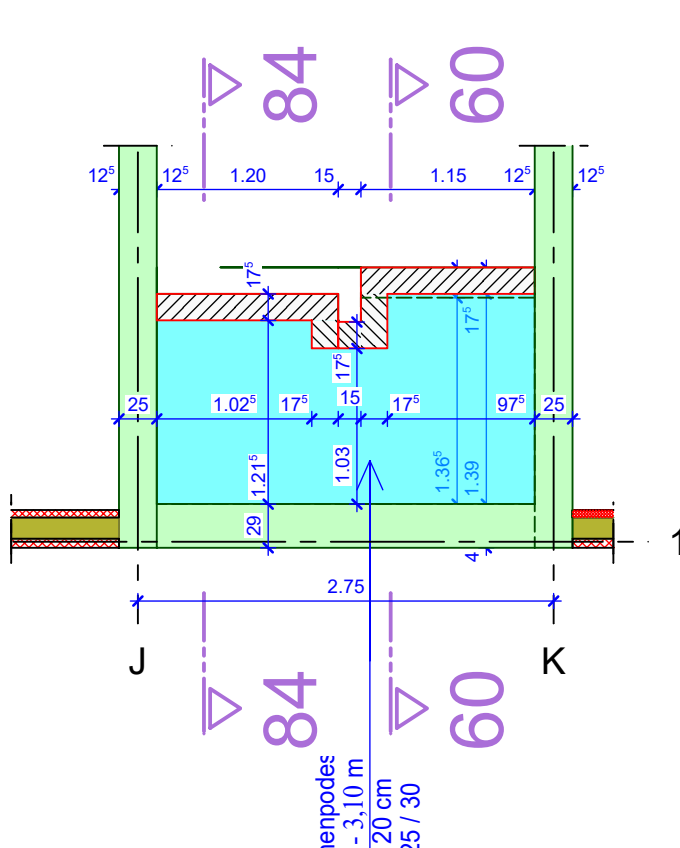

Detail AK (Kante gefast)

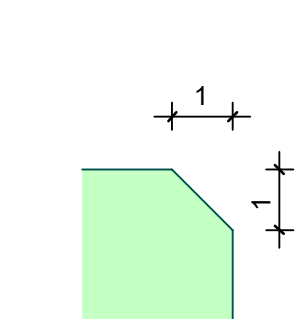

Detail AL (Wasserase)

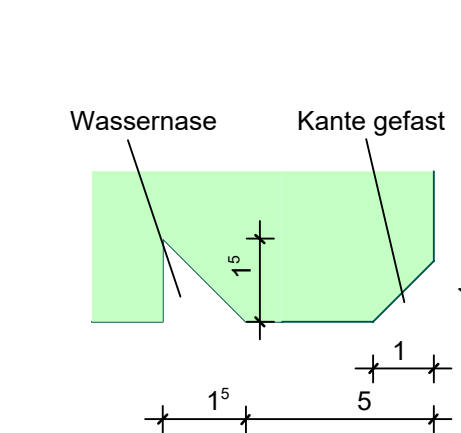

Schnitt 1 - 1 und Schnitt 2 - 2 siehe Plan 5 T SN AA TG 0020.  
Schnitt 5 - 5 bis Schnitt 10 - 10 siehe Plan 5 T SN AA TG 0021.  
Schnitt 11 - 11 und Schnitt 12 - 12 siehe Plan 5 T SN AA TG 0022.  
Schnitt 14 - 14 bis Schnitt 22 - 22 siehe Plan 5 T SN AA TG 0022.  
Schnitt 23 - 23 siehe Plan 5 T SN AA TG 0020.  
Schnitt 26 - 26 siehe Plan 5 T SN AA TG 0023.  
Schnitt 51 - 51 und Schnitt 52 - 52 siehe Plan 5 T SN AB TG 0060.  
Schnitt 56 - 56 siehe Plan 5 T SN AB TG 0061.  
Schnitt 58 - 58 und Schnitt 59 - 59 siehe Plan 5 T SN AB TG 0061.  
Schnitt 60 - 60 bis Schnitt 62 - 62 siehe Plan 5 T SN AB TG 0062.  
Schnitt 65 - 65 bis Schnitt 74 - 74 siehe Plan 5 T SN AB U1 0063.  
Schnitt 79 - 79 bis Schnitt 82 - 82 siehe Plan 5 T SN AB TG 0064.  
Schnitt 83 - 83 siehe Plan 5 T SN AB TG 0060.  
Schnitt 84 - 84 siehe Plan 5 T SN AB TG 0062.  
Schnitt 85 - 85 und Schnitt 86 - 86 siehe Plan 5 T SN AB TG 0064.  
Detail C siehe Plan 5 T SN AA TG 0020.  
Detail G siehe Plan 5 T SN AB TG 0060.  
Detail K siehe Plan 5 T SN AB TG 0062.